



# Сборка аккумуляторной батареи и балки жесткости

- 79-1 Аккумуляторная батарея
- 79-2 Рукоятка аккумуляторной батареи
- 79-3 Винт 1,8×4 мм (MP05)
- 79-4 Балка жесткости

## ДЕТАЛИ К ВЫПУСКУ 79



ПРИМЕЧАНИЕ: представленные на фото детали могут незначительно отличаться от деталей, полученных с этим выпуском.

## ИНСТРУКЦИЯ ПО СБОРКЕ

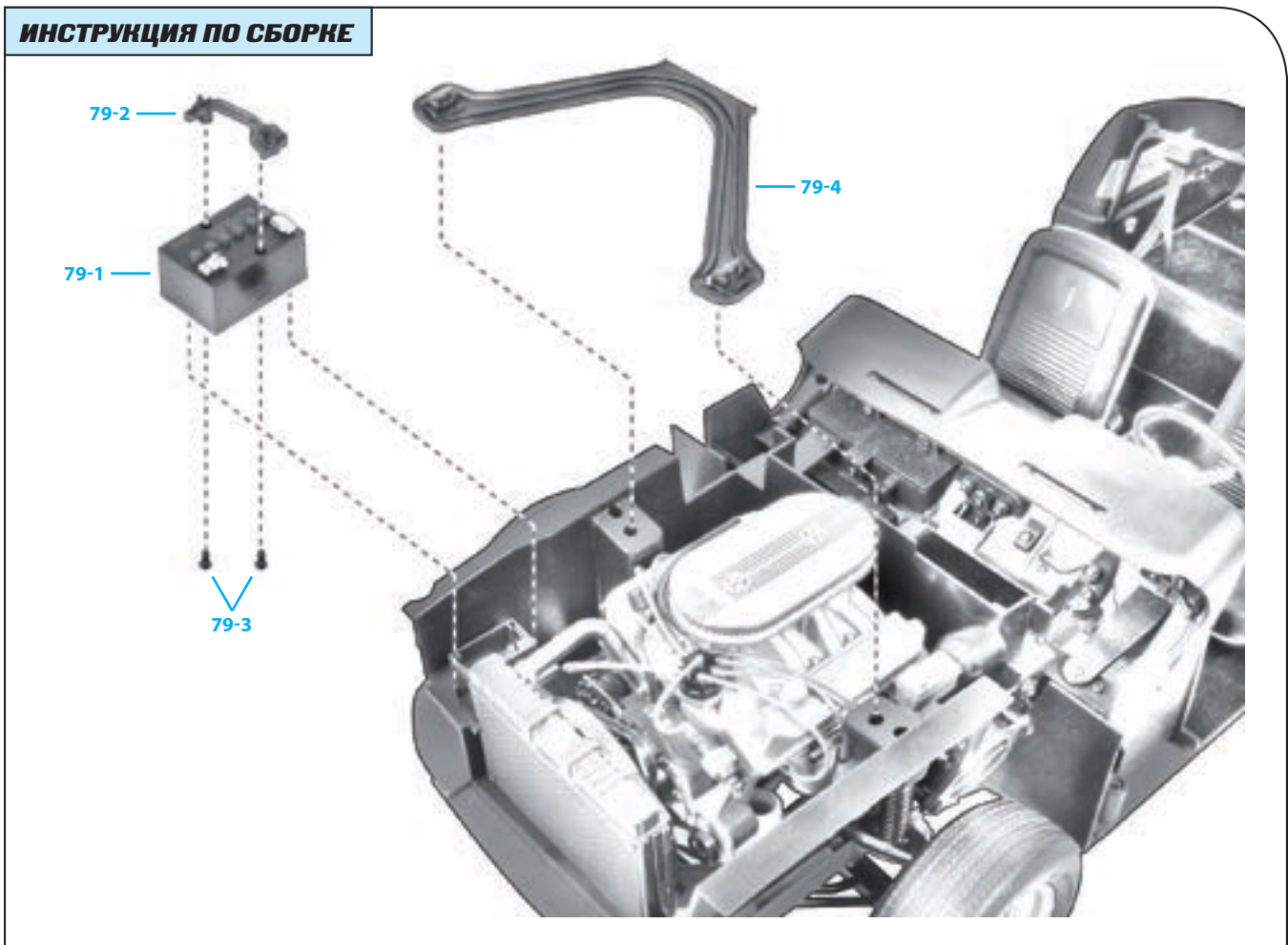



### Шаг 79-A

Обратите внимание на отверстия в верхней части аккумуляторной батареи (79-1) и на выступы на рукоятке аккумулятора (79-2). Эти детали можно соединить единственным возможным способом.

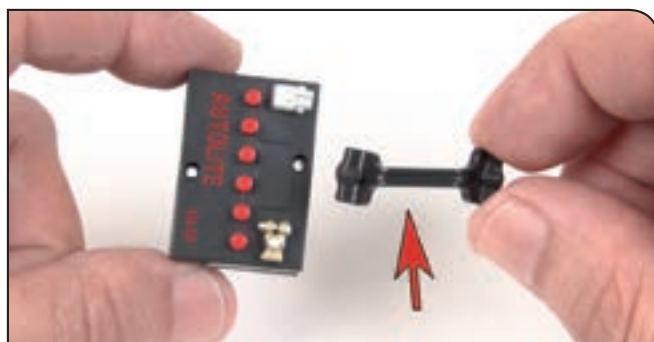

### Шаг 79-B

Расположите батарею и ручку так, как показано на фото. Концы рукоятки имеют небольшой наклон для правильного крепления к батарее.



### Шаг 79-C

Вставьте выступы на рукоятке в отверстия в аккумуляторной батарее и прижмите деталь, чтобы лучше зафиксировать ее.



### Шаг 79-D

Переверните аккумулятор и, удерживая рукоятку, закрепите деталь при помощи двух винтов МР05 (79-3). Не закручивайте винты слишком туго.

### Шаг 79-E

Обратите внимание на отверстия в нижней части аккумуляторной батареи и на выступы на шасси, обозначенные стрелками. Они позволят закрепить аккумулятор на автомобиле.

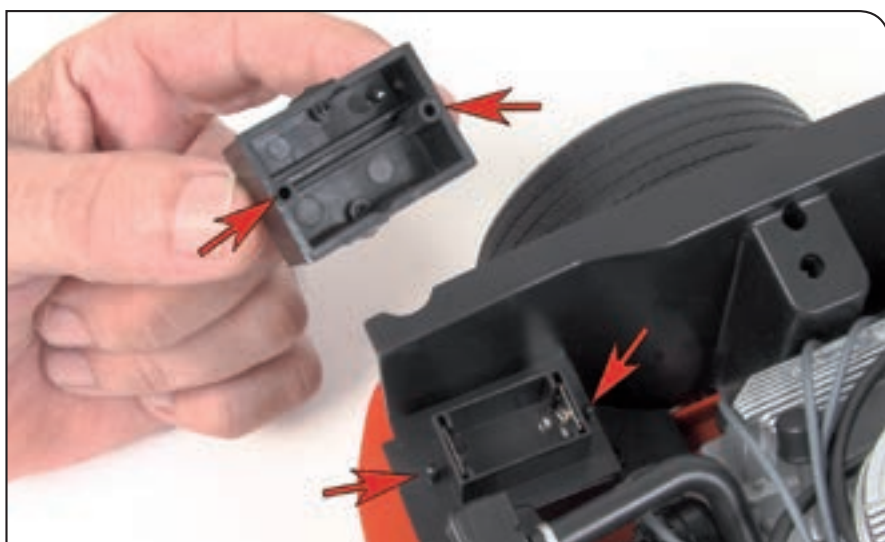





### Шаг 79-F

Установите аккумулятор на шасси. Убедитесь, что клеммы аккумулятора, обозначенные стрелками, расположены так, как показано на фото.

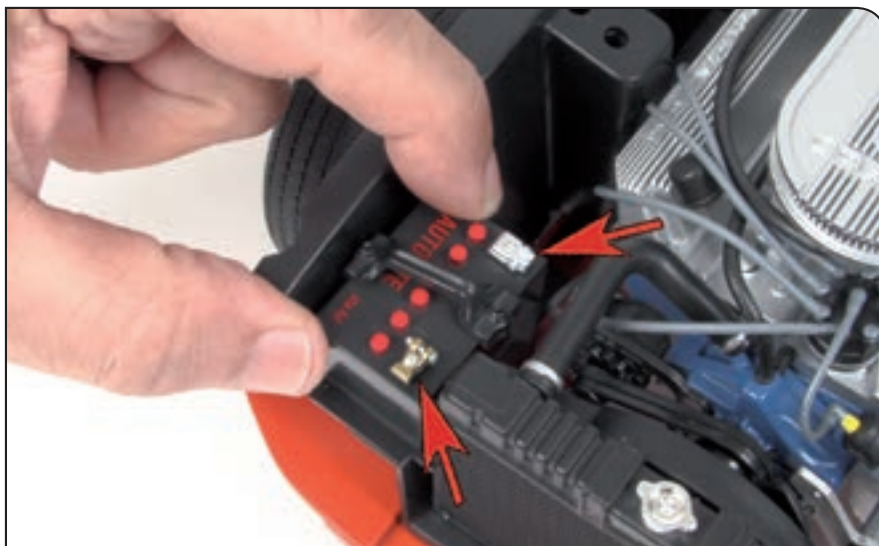

### Шаг 79-G

Поместите балку жесткости (79-4) так, как показано на фото. На концах нижней части балки имеются выступы, с помощью которых деталь фиксируется на шасси.



### Шаг 79-H

Вставьте выступы на балке в отверстия в боковых панелях. Сначала прикрепите один конец балки, затем другой.



## Шаг 79-1

Это результат сегодняшней сборки.



## РЕЗУЛЬТАТ СБОРКИ

Внешний вид собранных деталей в уже готовом автомобиле.



Так ваша модель Ford Mustang Shelby GT-500 (1967) будет выглядеть после сборки.